

Trasporta con noi... polveri, granuli, macinati e miscele
Convey with us... powders, granules, ground materials and mixtures

I
GB



TRASPORTATORI RIGIDI E DOSATORI A SPIRALE
SPIRAL RIGID CONVEYORS AND BATCHERS

TRASPORTATORI RIGIDI A SPIRALE

SPIRAL RIGID CONVEYORS

I Trasportatori rigidi a spirale si differenziano da quelli flessibili per la presenza del tubo convogliatore rigido in acciaio inox o in acciaio al carbonio verniciato.

Nonostante il tubo sia rigido la spirale utilizzata rimane quella di tipo flessibile.

Questa soluzione consente di adattarsi facilmente alla granulometria del materiale convogliato e di inserire nel percorso del tubo curve calandrate.

Caratteristiche del sistema:

- 1) Trasporto di prodotti alimentari / chimici / farmaceutici in caso di realizzazioni in acciaio inox
- 2) Trasporto di prodotti ad alte temperature
- 3) Trasporti lunghi senza bisogno di supporti intermedi per la spirale
- 4) Non demiscela, durante il trasporto, i prodotti già dosati e miscelati
- 5) Meccanicamente semplice e pressoché esente da manutenzione
- 6) Non disperde polvere perché ermetico e meccanico
- 7) Carico e scarico in qualunque punto del percorso

Spiral rigid conveyors are different from flexible conveyors due to the fact that the conveying tube is rigid and made of stainless steel or painted carbon steel.

Even if the tube is rigid, the spiral is the same as the one used for the flexible version.

This solution allows to easily adapt to the different granulometries of the conveyed material and to insert calendered bends along the tube length.

The advantages that this system offers are:

- 1) Conveyance of food, chemical and pharmaceutical products in case of stainless steel production
- 2) Conveyance of high temperature materials
- 3) Long distance conveyance without intermediate supports for the spiral
- 4) During the conveyance, does not demix previously mixed and batched products
- 5) Mechanically simple and almost maintenance free
- 6) Does not disperse dust because hermetic and mechanical
- 7) Loading and unloading is possible along any point of the path length

SPIRAL RIGID CONVEYORS

	Model	OD (mm)	RPM	Capacity (m ³ /h)	Bulk Density (Kg/m ³)	Capacity * (Kg/h)
G1	TRS . 40	40	415	0.09	600	60
	TRS . 50	50	415	0.26	600	160
	TRS . 60	60.3	415	0.56	600	330
	TRS . 70	70	415	0.83	600	500
G2	TRS . 80	80	415	1.18	600	700
	TRS . 90	88.9	415	1.66	600	1.000
G3	TRS.101	101.6	415	2.31	600	1.400
	TRS.114	114.3	415	3.05	600	2.000
G4	TRS.129	129	415	5.08	600	3.000

* Capacity considering a bulk density of 600 kg/m³

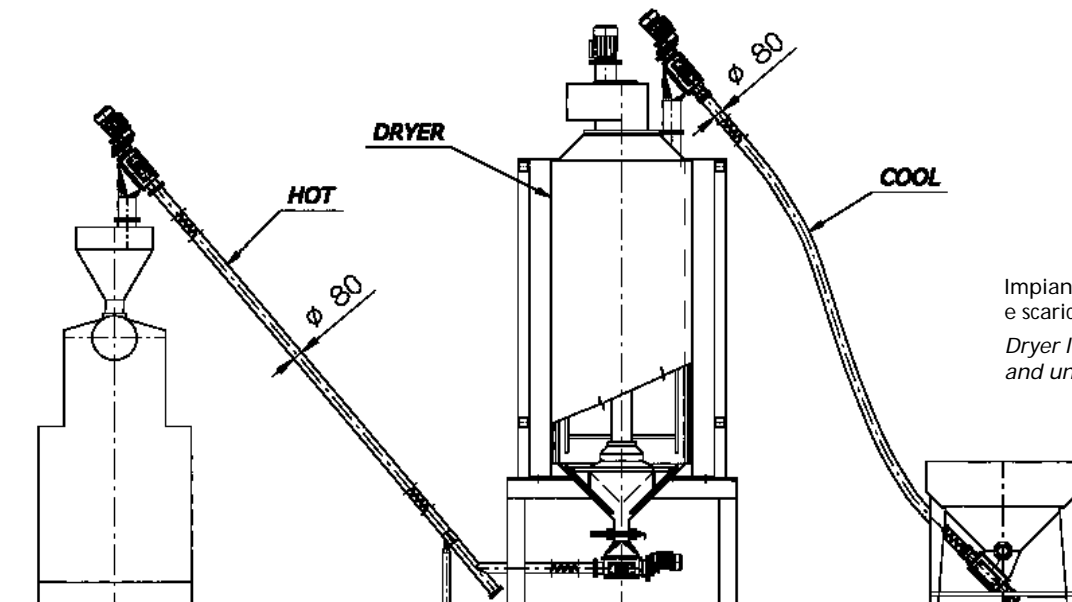
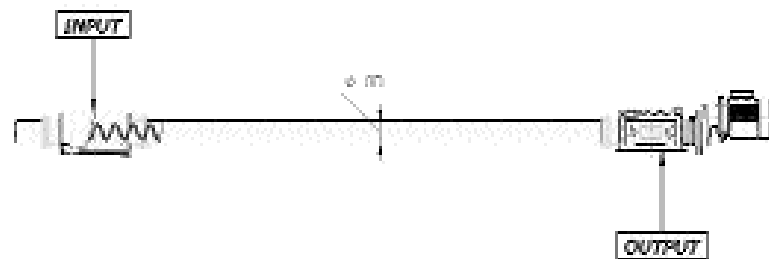

Impianto per carico e scarico essiccatore
Dryer loading and unloading system

Trasportatore rigido MAR 80
per prelevamento
da miscelatore orizzontale
*MAR 80 rigid conveyor
for picking from
horizontal mixer*



Trasportatore rigido MAR 70
per alimentazione
confezionatrice
*MAR 70 rigid conveyor
for packaging machine*

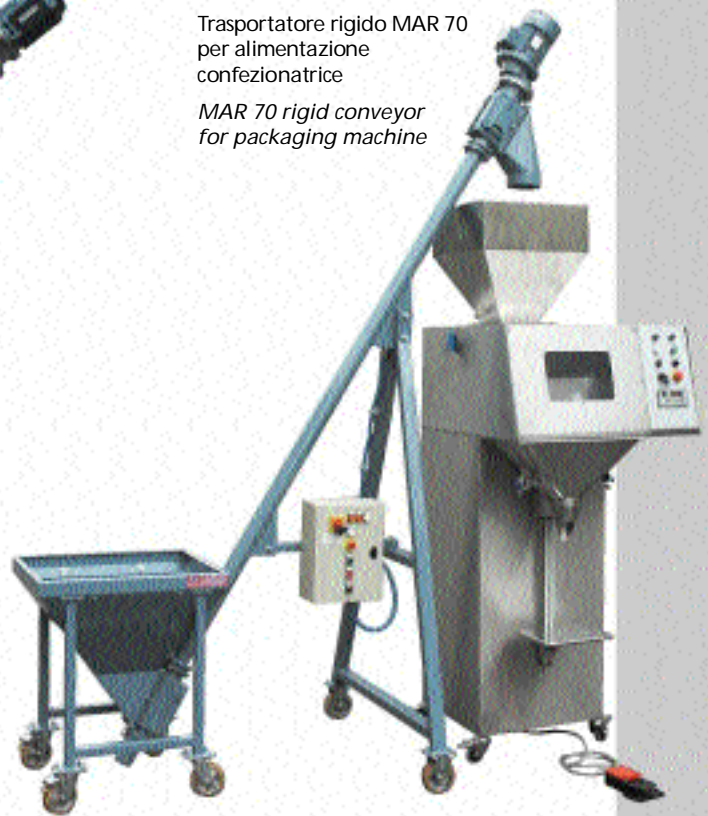

Trasportatore rigido
MAV 50
*MAV 50
rigid conveyor*



Trasportatore rigido MAR 101
MAR 101 rigid conveyor

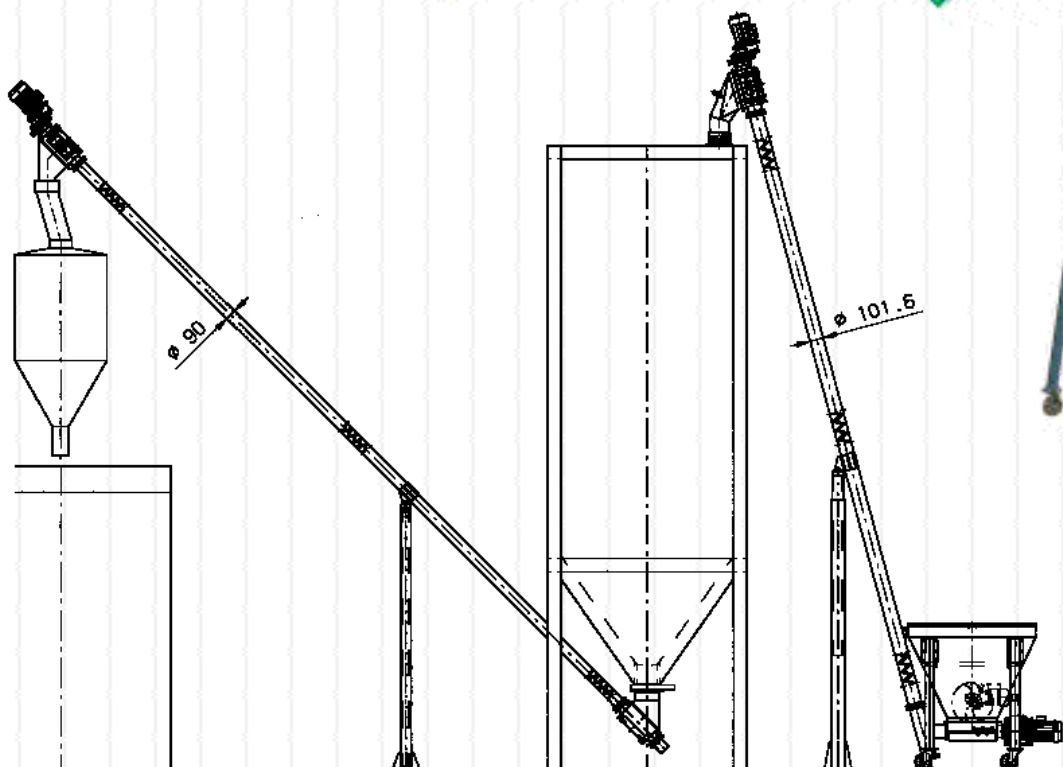
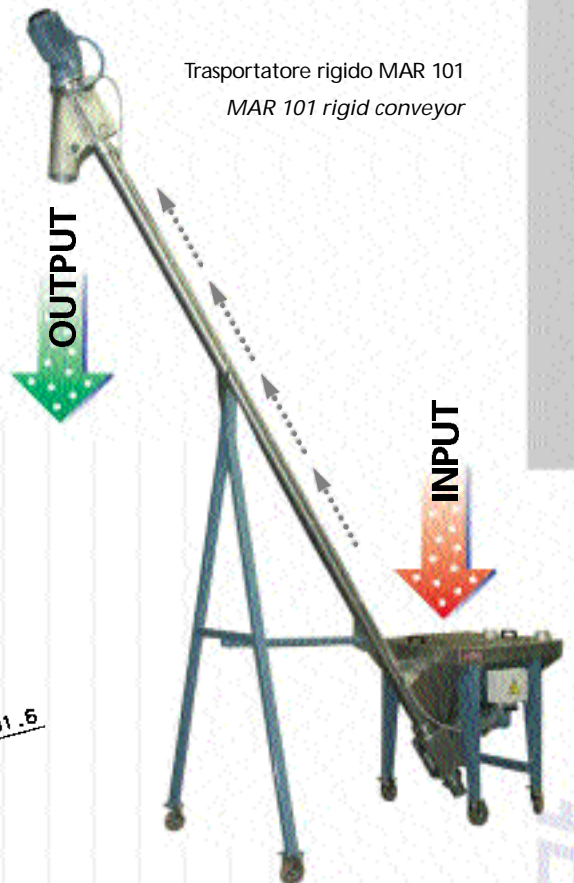

Impianto per carico silos
di stoccaggio ed alimentazione
tramoggia macchina
*Storage silos loading and
hopper feeding system*

ALGimat

DOSATORI A SPIRALE

Gli estrattori e i microdosatori a spirale dosano in modo continuo o batch. Il dosaggio può essere ottenuto con precisione volumetrica o ponderale.

Nel primo caso, la regolazione dei giri, avviene mediante:

- Variatori meccanici continui con comando manuale od elettrico: portata minima uguale a 1/5 della portata massima.
- Variatori idrostatici continui con comando manuale od elettrico: portata dal valore massimo a circa zero.
- Motoriduttori con motori pilotati da inverter e servoventilazione aggiuntiva, quando necessario, con portata minima uguale a 1/10 della portata massima.

Microdosatori e dosatori a spirale con dosaggi volumetrici in continuo da 1 dm³/h a 6 m³/h (In funzione delle spirali e dei rapporti di riduzione adottati).

Nel funzionamento ponderale si utilizzano celle di carico con rilevazione a somma o a perdita di peso. La precisione, in questo caso, è dipendente dal tipo di celle adottate e dall'incidenza della tara sulla singola pesata voluta. I programmatori di dosaggio utilizzati gestiscono, a richiesta, più componenti e più formule.

SPIRAL BATCHERS

The extractors and the spiral micro-batchers can dose in batches or in a continuous way. The batches can be obtained using a volumetric precision system or a gravimetric precision system.

In the first case the rotations are controlled and adjusted by:

- Continuous mechanical variators, manually or electrically operated: minimum flow equal to 1/5 of the maximum flow
- Continuous hydrostatic variators, manually or electrically operated: flow from a maximum value down to about zero.
- Gear motors with motors driven by an inverter and additional forced ventilation, if needed, with minimum flow equal to 1/10 of the maximum flow.

Spiral micro-batchers and batchers with continuous volumetric batching from 1 dm³/h to 6 m³/h (Depending on the spirals used and on the reduction ratios adopted) In the weight based system, load cells are used and the loss or gain of weight is registered. The accuracy of this system depends on the type of load cells used and on the incidence of the tare weight on each single weighing operation that is required. The batch control systems used can, on request, handle several components and different formulas.

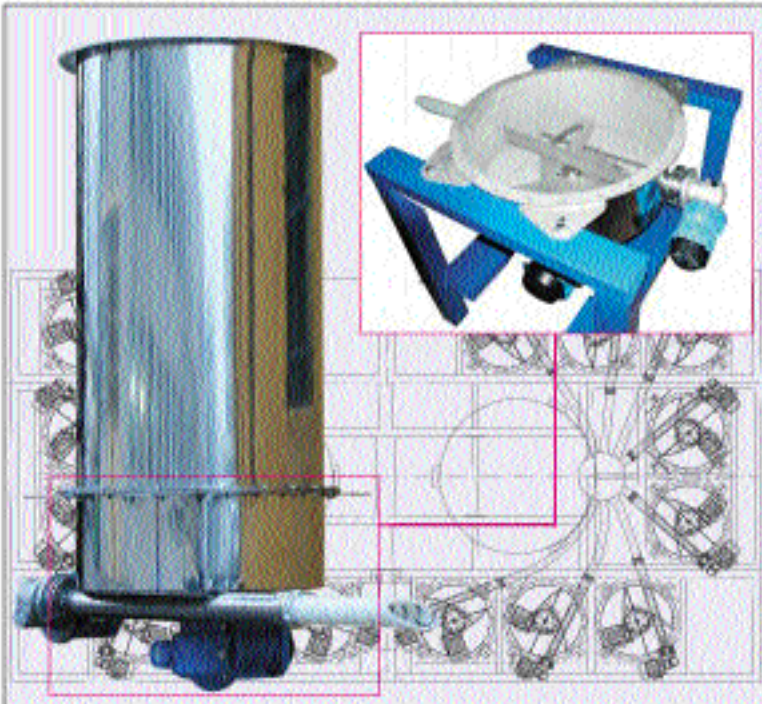

Dosatore volumetrico a spirale o gravimetrico se abbinato ad un sistema di pesatura su celle di carico – Dettaglio rompiponte / alimentatore su fondo piatto

Spiral volumetric batcher or gravimetric if combined with load cells weighing system – bridge-breaker/feeder detail



Estrattore/dosatore a spirale comandato da inverter

Spiral extractor/batcher controlled by inverter

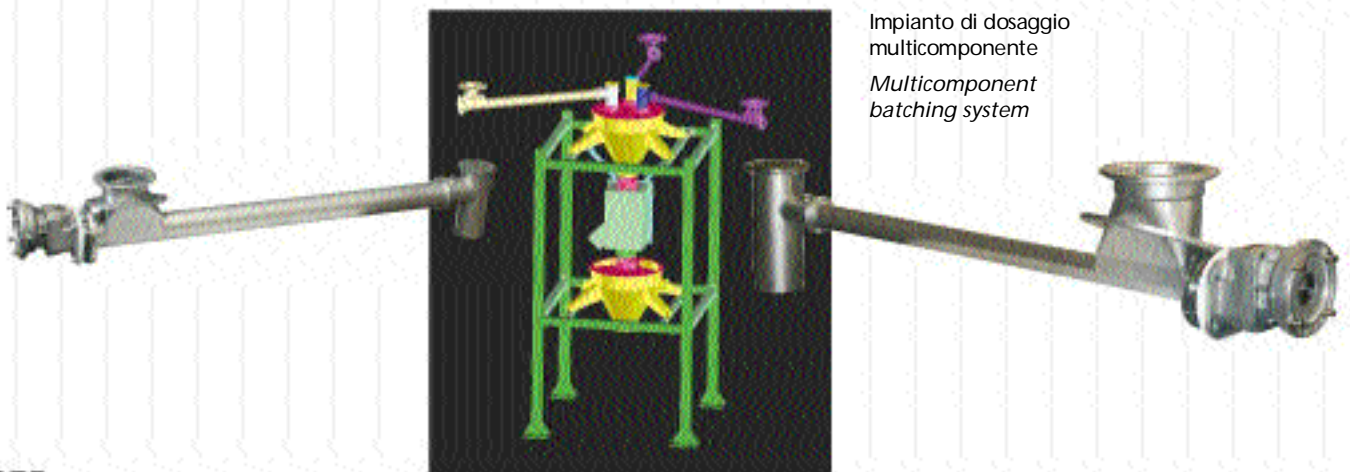

Impianto di dosaggio multicomponente
Multicomponent batching system

dal 1975
since 1975



GIMAT SRL - Via Sant'Andrea, 5 - 40064 Ozzano dell'Emilia (BO) ITALY
Tel./Ph. ++39 051 799573 (r.a.) - Fax ++39 051 798260
E-mail: info@gimat.bo.it - www.gimat.bo.it